

van den Berg Bros Takeltechniek B.V.

Verkoop, keuring, ombouw, onderhoud en reparatie van bovenloopkranen, takels, botenliften, hijsgereedschap en staalverwerkende machines.



Einsteinstraat 8a, 8606 JR Sneek
Postbus 4040, 8600 GA Sneek
Telefoon +31(0) 515 41 44 40
Telefax +31(0) 515 42 18 16
Bank ABN-AMRO Sneek
Rekening nr. 29.60.58.025
Handelsregister KvK nr. 1052555
Website WWW.TAKELTECHNIEK.NL
Email info@vandenbergbros.nl

*
t.a.v. *
*
*
(Email:)

Datum: 04-02-2010

Betreft: Algemene informatie

Uw ref.: -----

Behandeld door: F.M. van den Berg

Geachte *,

Graag willen wij u middels de onderstaande informatie op de hoogte brengen van de mogelijkheden die van den Berg Bros Takeltechniek BV u te bieden heeft.

Wij zijn gespecialiseerd in hef-, en hijsmaterialen zowel voor verticaal- als horizontaal transport. Tevens zijn wij leverancier van diverse merken takels, hierdoor kunnen wij tegen scherpe prijzen takels en/of complete hijssystemen turn-key aanbieden. Waar velen van u de weg reeds vonden naar onze diensten en leveringen, willen wij u d.m.v. deze nieuwsbrief graag op de hoogte houden van ons huidige pakket.

Diensten en leveringen;

- Nieuwbouw complete kranen.
- Levering staaldraad- kettingtakels.
- Kraansystemen / botenliften.
- Wand-, en kolomzwenkkranen.
- Onderhoud en reparatie aan kranen
- Onderhoud en reparatie takels/machines.
- Complete besturingen / schakelkasten
- Duw- en elektr. loopkatten.
- Besturingen t.b.v. takels en kranen.
- Radiografische afstandsbediening.
- Sleepleidingen KK-systeem voeding kranen/takels.
- Rep. + onderhoud staalverwerkende machines.

Storingen:

Snelle 24/7 uurs service en een vakkundige aanpak, om zo de stilstand van uw hijssysteem tot een minimum te beperken. De dag van de storingsmelding sturen we (zo mogelijk) een monteur langs, anders gegarandeerd de volgende dag. Vraag ook eens naar de mogelijkheden van ons abonnement-storingsdienst.

EKH keuring /inspectie en onderhoud:

Uitgevoerd door uitstekend opgeleide en zeer vakkewame monteurs / inspecteurs, welke met 8 volledig up to date geoutilleerde servicebussen en 4 schaarhoogwerkers tot uw beschikking staan, dit alles tegen zeer scherpe prijzen. Wij inspecteren en keuren volgens de laatste regels en eisen, van den Berg Bros beschikt namelijk over alle benodigde (ISO-9001 / VCA / EKH) certificeringen en EKH-keurmeesters. (ook NEN 3140 valt onder onze keuringen/inspecties)

Van den Berg Bros Takeltechniek BV werkt nauw samen met o.a. Abus NL. De noordelijke provincies worden door ons voorzien van kranen met als speerpunt het merk Abus.

Vertrouwend u voldoende te hebben geïnformeerd, voor vragen kunt u altijd contact met ons opnemen.

Met vriendelijke groet,

Van den Berg Bros Takeltechniek BV Sneek

F.M. van den Berg

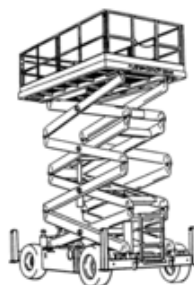

WWW.TAKELTECHNIEK.NL

info@vandenbergbros.nl

Kranen.

Wij maken het hijsen makkelijk.

ABUS is een van de belangrijkste fabrikanten van kraansystemen in Europa en biedt haar klanten op maat gesneden economische materiaalstroom-oplossingen en individuele service, van planning tot en met onderhoud. Op al deze gebieden staat de naam ABUS al meer dan 4 decennia voor topkwaliteit en precisie tot in de kleinste details. ABUS kraansystemen dekken het hele lastengebied van 0,5 tot 100 ton af en kunnen perfect worden afgestemd op de meest uiteenlopende maatvoeringen en systeemvereisten.

Dankzij een breed programma van hulpuitrustingen zijn ABUS kranen tevens optimaal uitgerust voor speciale toepassingen. Zij overtuigen door hun uitzonderlijke flexibiliteit en betrouwbaarheid en zijn ook nog eens voorzien van uitrustingskenmerken, die beslist niet overal standaard worden bijgeleverd. Hijsen of zakken, vloerdekkend of liniaal transport - met ABUS heeft u iedere beweging onder controle.

Loopkraan bovenloopkraan:

ABUS loopkranen hijsen lasten tot 100 ton en zijn de ideale oplossing voor extreem zware klussen en grote overspanningen. Het ABUS loopkranenassortiment omvat vier verschillende hoofdgroepen voor uiteenlopende toepassingsgebieden en gebruikscondities: enkelligger loopkranen, dubbelligger loopkranen, hangloopkranen en wandverrijdbare consolekranen.

Enkelligger loopkraan bovenloopkraan:

Waarborgen een optimale materiaalstroom ook op plaatsen waar de ruimtelijke situatie in een productiehal of magazijn slechts weinig ruimte voor kranen overlaat. ABUS enkelligger loopkranen zijn leverbaar in uitvoeringen met walsprofiel dragers en gelaste kokerprofiel dragers. Elk type kan dankzij verschillende inbouwopties ruimtebesparend worden ingezet en biedt de mogelijkheid, de hoogste haakpositie te optimaliseren.



Dubbelligger loopkraan bovenloopkraan:

Leveren met lasten tot 100 t het hoogste hijsvermogen. Deze kranen zijn leverbaar in uitvoeringen met profielliggers of gelaste kokerliggers en bieden optimale voorwaarden om aan extra vereisten te kunnen voldoen. Zo kunnen bijvoorbeeld hogere kraanrijshelmen service-bordessen, betreedbare loopkatten of hulphijswerken op eenvoudige wijze worden gerealiseerd



Hangloopkraan:

Bieden oplossingen voor bijzondere halsituaties, waarbij de kraan niet op steunen, maar aan het plafond wordt bevestigd. Bovendien maken zeer korte katanrijmaten een optimale benutting van de halbreedte mogelijk.



Wandverrijdbare consolekraan:

Worden op een eigen kraanbaan onder verschillende loopkraantypen op het tweede halniveau ingezet en vormen de ideale oplossing, wanneer meerdere werkplekken gelijktijdig bediend moeten worden. De ABUS wandverrijdbare EKL heeft een overspanning tot 10 m en een hijsvermogen tot 5 t.



Radiografische bedieningen.

IKUSI radiografische bedieningen zijn voor allerlei toepassingen zeer geschikt. Robuust en zeer betrouwbaar. Van den Berg Bros heeft in Sneek de onderdelen op voorraad en kan de eventuele reparaties en programmeringen zelf verrichten. Vrijwel alle denkbare combinaties zijn mogelijk. Ook tandem-besturingen (Master-Slave) van (bijv.) 2 kranen met elk 2 hijsunits enz.

IKUSI TM70/1.13

kompleet met zender, ontvanger accu's, laadstation enz.



Kwaliteit - tot in de details:

Reeds in de standaard uitvoering onderscheiden ABUS loopkranen zich door bijzonder hoge prestatiewaarden. ABUS kwaliteit omvat standaard bijvoorbeeld tal van componenten, die geenszins vanzelfsprekend zijn en het gebruik van ABUS kranen niet alleen bijzonder veilig en betrouwbaar maken, maar tevens een optimale aanpassing aan individuele vereisten garanderen. Evenals de ABUS kranen zelf voldoet ieder afzonderlijk component aan de hoogste kwaliteitseisen, na overigens grondig op een onberispelijke werking te zijn getest.

Klembuffers:

Vervullen meerdere functies tegelijk: verplaatsingsbegrenzing, vergrendeling van hijswerken op vaste posities, absorptie van stootenergie of beveiliging tegen weggrollen. De buffers zijn verstelbaar en al naar gelang monteerbaar, zodat ook flexibel tijdelijk gebruik mogelijk is. Speciaal voor monorail-loopkatten ABUS katbuffers aan die aan de actuele ruimtelijke situatie kunnen worden aangepast.

ABUCommanders:

Zijn geschikt voor relaisbesturing van alle ABUS loopkranen en volgens de nieuwste ergonomische gezichtspunten geconstrueerd. Zij waarborgen een betrouwbare bediening van alle kraanfuncties en zorgen door het iets schuin geplaatste bedieningspaneel tevens voor een vermoeiingsvrije houding van de arm. De slagvaste kunststofbehuizing is klimaat- en corrosiebestendig.

De basisuitvoering van de ABUS loopkraan:

Snelstekerverbinding zorgen voor snel en betrouwbaar aansluiten. Deze zijn reeds voormonteerd en reduceren montage- en onderhoudswerkzaamheden tot een minimum. Aansluiting van de elektrische verbindingen naar hijswerken, transmissiemotoren en besturingen geschiedt in een handomdraai. Hulp van een elektromonteur is niet noodzakelijk.

Motorbeveiligings schakelaars:

Bieden extra veiligheid bij kranen met ABUS staaldraadtakels door van de thermische belasting op tractiemotoren van kranen en loopkatten bij tweefasenbedrijf, intensieve tiptoetsbediening en blokkering van de aandrijving. Na het resetten van de beveiligingsfunctie is opnieuw in bedrijf stellen mogelijk, zonder dat zekeringen moeten worden verwisseld.

lastindicatiesysteem LIS-SE:

Het ABUS lastindicatiesysteem LIS-SE biedt een ongeëvenaard aantal schakel- en bewakingsfuncties. Dit systeem onderscheidt zich door een extreem korte lastherkenningstijd van slechts enkele honderdsten van een seconde. ABUS staaldraadtakels worden zo eenvoudig en doeltreffend tegen ontoelaatbaar hoge belastingen beschermd. Het meetprincipe maakt lastbegrenzing op hijswerkstukken zonder verlies aan haakhoogte mogelijk. De belangrijkste functies in vogelvlucht: overlastbeveiliging, deellastschakelaar, bedrijfsurenteller, motorbeveiliging door stroombewaking, extra veiligheid door redundante schakelcomponenten, net- en foutdiagnose, regeneratieve remming ter vermindering van de remslijtage, somlastgeheugen (optie), lastindicatie (optie),

Schakelkast:

In de ABUS schakelkasten komen alle stuursignalen tezamen. De modulair opgebouwde componenten optimaliseren het gebruiksgemak, met handhaving van een maximum aan flexibiliteit. De interfaces bij de standaardopties (draadloze besturing, signaalclaxon, rijeindschakelaars, botsbeveiliging ...) zijn aansluitgereed gemonteerd. De overzichtelijke layout van de kanaalbedrading is bijzonder servicevriendelijk. Tijdrelais verhinderen ongewenste tiptoetsbediening. Royaal gedimensioneerde vermogensschakelaars zorgen voor een lange levensduur.

Hangbaansystemen.

De ABUS HB-systemen hebben een lastbereik van 2 t. Dit is een interne transport oplossingen volgens het bouwpakketstelsel; Dit systeem is vrijwel aan elke hal- en ruimtelijke indeling aan te passen, en kan bij uitbreiding of gewijzigde omstandigheden op elk moment gemodificeerd of uitgebreid worden.

Monorailbaan ESB

draaglast: tot 2 t



Dubbelrailbaan ZSB

draaglast: tot 2 t



Enkelligger hangbaan EHB

draaglast: tot 1 t



Dubbelligger hangbaan ZHB

draaglast: tot 2 t

kraanliggerlengte: tot 12m



Dubbelligger hangbaan ZHB-X

draaglast: tot 1,6 t

kraanliggerlengte: tot 22m



Dubbelligger hangbaan ZHB-3

draaglast: tot 2 t

kraanliggerlengte: tot 8m



Wandzwenkkranen

ABUS wandzwenkkranen zorgen voor meer flexibiliteit op de werkplek. Afhankelijk van het type zijn ze aan de wand te bevestigen. Ze zijn in drie uitvoeringen (van lichte tot middelzware uitvoering) leverbaar en kunnen elk naar keuze met een electroketting- of electrostaaldraadtakel uitgerust worden.

Wandzwenkkraan LWX

draaglast: tot 0,5 t
uitlading: tot 7 m



Wandzwenkkraan LW

draaglast: tot 1 t
uitlading: tot 7 m



Wandzwenkkraan VW

draaglast: tot 5 t
uitlading: tot 10 m



Kolomzwenkkranen

ABUS kolomzwenkkranen zorgen voor meer flexibiliteit op de werkplek. Afhankelijk van het type zijn ze op de vloer te bevestigen. Ze zijn in drie uitvoeringen (van lichte tot middelzware uitvoering) leverbaar en kunnen elk naar keuze met een electroketting- of electrostaaldraadtakel uitgerust worden.

Kolomzwenkkraan VS

draaglast: tot 6,3 t
uitlading: tot 10 m



Lolomzwenkkraan LSX

draaglast: tot 0,5 t
uitlading: tot 7 m



Kolomzwenkkraan LS

draaglast: tot 1 t
uitlading: tot 7 m



Staaldraadtakels

ABUS electrostaaldraadtakels hijsen tot 100 t en zijn in technisch, elektrisch en elektronisch opzicht ontworpen voor de allerhoogste betrouwbaarheid, zwaar en intensief gebruik. Ze overtuigen door hun compacte uitvoering, zijn zeer onderhoudsvriendelijk en zijn standaard uitgerust met fijnhijs- en fijnrijnsnelheden.

Type E

draaglast: tot 12,5 t
enkelliger loopkat



Type S

draaglast: tot 10 t
naastgebouwde loopkat



Type U

draaglast: tot 25 t
onderhangende loopkat



Type D

draaglast: tot 63 t
dubbelliger loopkat normale hoogte



Type DQA

draaglast: tot 63 t
dubbelliger loopkat lage uitvoering



Type Z

draaglast: tot 100 t
dubbelliger loopkat met dubbel hijswerk



Abus kettingtakels

Type ABUCompact GM 2

draaglast:

1 parts / ketting tot 320 kg

2 parts / kettingen tot 630 kg



Type ABUCompact GM 4

draaglast tot 1250 kg



Type ABUCompact GM 6

Draaglast tot 2.000 kg



Type ABUCompact GM 8

draaglast: tot 4.000 kg



Hitachi elektrische kettingtakels van 0,5 tot 5,0 ton.

Hitachi heeft al 40 jaar lang een goede reputatie op het gebied van hijsgebied in Nederland. De elektrische kettingtakels zijn uniek in de markt door de gepatenteerde elektromechanische overlastbeveiligingen. De takels zijn hierdoor zeer betrouwbaar en hebben een lange levensduur. Door de robuuste bouwvorm en bouwwijze zijn de HITACHI takels zeer geschikt voor gebruik in de industrie.

- een ophanghaak + draaibare lasthaak voorzien van veiligheidsklep
- vanaf 250 kg tot en met 5.000 kg 380-415V 3 fase, 50 Hz
- type SS2 250 kg en 500 kg 220-240V 1 fase, 50 Hz
- voorzien van een gepatendeerde electro-mechanische overlastbeveiliging
- vanaf 1.000 kg alle modellen voorzien van een fasebeveiligingsrelais
- voorzien van electro-mechanische eindschakelaar hoogste/laagste stand
- alle modellen zijn voorzien van een electro-mechanische rem
- tandwielkast voorzien van levenslange smering
- type F en FN voorzien van een tweede hijswerkrem
- kettingmagazijn van kunststof
- beschermklasse IP54, isolatieklasse F, FEM groep 1Am
- stuurstroom-circuit 24V
- handdrukknoppenkast met noodstop en trekcontlaste bedieningskabel
- incl. 5 mtr. voedingskabel
- lastketting volgens DIN 5684 met 8-voudige zekerheid



Konstruktiewerk

Veel projecten, van klein tot groot, zijn de afgelopen jaren ontworpen, berekend en geproduceerd in samenwerking met Konstruktiebedrijf de Jong Bv uit Oudega.



Voor en met van den Berg Bros zijn o.a. de volgende items ontwikkeld en geleverd aan diverse klanten;

- monorails (specials)
- bovenloopkranen
- kolomzwenk kraan botenliften van 10 tot 100 ton
- verrijdbare botenliften van 10 tot 80 ton
- botenkarren en -bokken
- portaalkranen groot en klein
- ombouw / uitbouw van kranen
- speciale kranen
- reparaties / aanpassingen aan diverse constructies
- beweegbaar podium
- transportlift / -band

* In samenwerking met van den Berg Bros **Export** is vervaardigd en geleverd:

- ankerstangen (t.b.v. export Ned. Antillen)
- loopbrug van 25 mtr. (t.b.v. export Ned. Antillen)
- diverse hekwerken (t.b.v. export Ned. Antillen)



BOTENLIFTEN

De jarenlange samenwerking tussen Konstruktiebedrijf de Jong OUDEGA, en Van den Berg Bros Takeltechniek BV SNEEK, heeft geleid tot een prima referentielijst. Zowel de verrijdbare botenlift als de kolomzwenkkraan is veelvuldig te zien bij diverse bedrijven in geheel Nederland. Het samenspel van de zeer goed doordachte en oerdegelijke constructies in combinatie met hoogwaardige elektronische- / elektrische- en hijstechnische componenten maken deze botenliften en kolomzwenkkranen tot een topproduct waar menig trotse eigenaar u graag het zijne over vertelt. De enorme ervaring van het ontwerpen en bouwen, maar ook het invullen en meedenken aan de specifieke wensen van de klanten, zorgen er voor dat bedrijven hun toekomstplannen graag met ons delen en bespreken.

Met name de torsiestijfheid van de giekconstructie bij een kolomzwenkkraan, waarmee aan elke arm afzonderlijk de maximale hijslast van de toegepaste takel kan worden gehesen en de oerdegelijke zwenkaandrijving zijn zeer sterke punten in het ontwerp. Bijvoorbeeld: bij een 20 ton's kolomzwenkkraan kan aan elke arm afzonderlijk een schip o.i.d. van max. 5 ton worden gehesen. Hiermee voldoet de botenlift aan alle wettelijke voorschriften en regels.

Vraag gerust onze referentielijst aan.



Konstruktiebedrijf de Jong BV
Ige Galamawei 10, 8582 KT OUDEGA (G)
Tel. 0514-603085, fax 604434

Van den Berg Bros Takeltechniek BV
Einsteinstraat 8A, 8606 JR SNEEK
Tel. 0515-414440, fax 421816,
WWW.TAKELTECHNIEK.NL

Botenliften van 4 tot 100 ton

De jarenlange samenwerking tussen van den Berg Bros Takeltechniek BV en Konstruktiebedrijf de Jong BV (Oudega G.S.) heeft geleid tot een prima referentie-lijst. Zowel de verrijdbare-, als kolomzwenkkraan-botenlift is veelvuldig te zien bij diverse bedrijven in geheel Nederland. Het samenspel van de zeer goed doordachte, maar oerdegelijke constructies in combinatie met hoogwaardige elektronische- / elektrische- en hijstechnische componenten maken deze botenliften en kolomzwenkkranen tot een topproduct waar menig trotse eigenaar u graag het zijne over vertelt.

De enorme ervaring van het ontwerpen en bouwen, maar ook het invullen en meedenken aan de specifieke wensen van de klanten, zorgen er voor dat bedrijven hun toekomstplannen graag met ons delen en bespreken.

Met name de torsiestijfheid van de giekconstructie bij een kolomzwenkkraan, waarmee aan elke arm afzonderlijk de maximale hijslast van de toegepaste takel kan worden gehesen is een zeer sterk punt in het ontwerp. Bijvoorbeeld: bij een 20 ton's kolomzwenkkraan kan aan elke arm afzonderlijk een schip o.i.d. van max. 5 ton worden gehesen. Hiermee voldoet de botenlift aan alle wettelijke voorschriften en regels. *Dit in tegenstelling tot de meeste andere aanbieders, waarbij de totaallast over alle 4 armen/takels verdeeld moet worden.*

Ook de **Nederlandse Koninklijke Marine** heeft, na zorgvuldig screenen en onderzoeken, ons gezamenlijk product weten te waarderen en een order geplaatst voor een 10 ton's kolomzwenkkraan.

Door de prima verstandhouding met een aantal collega-bedrijven in de rest van Nederland is er een goede oplossing gevonden voor het leveren van botenliften op grotere afstand, de keuringen, het onderhoud en het oplossen van eventuele storingen worden dan (in overleg met de klant) door hen gedaan met (indien noodzakelijk) technische steun vanuit Sneek.

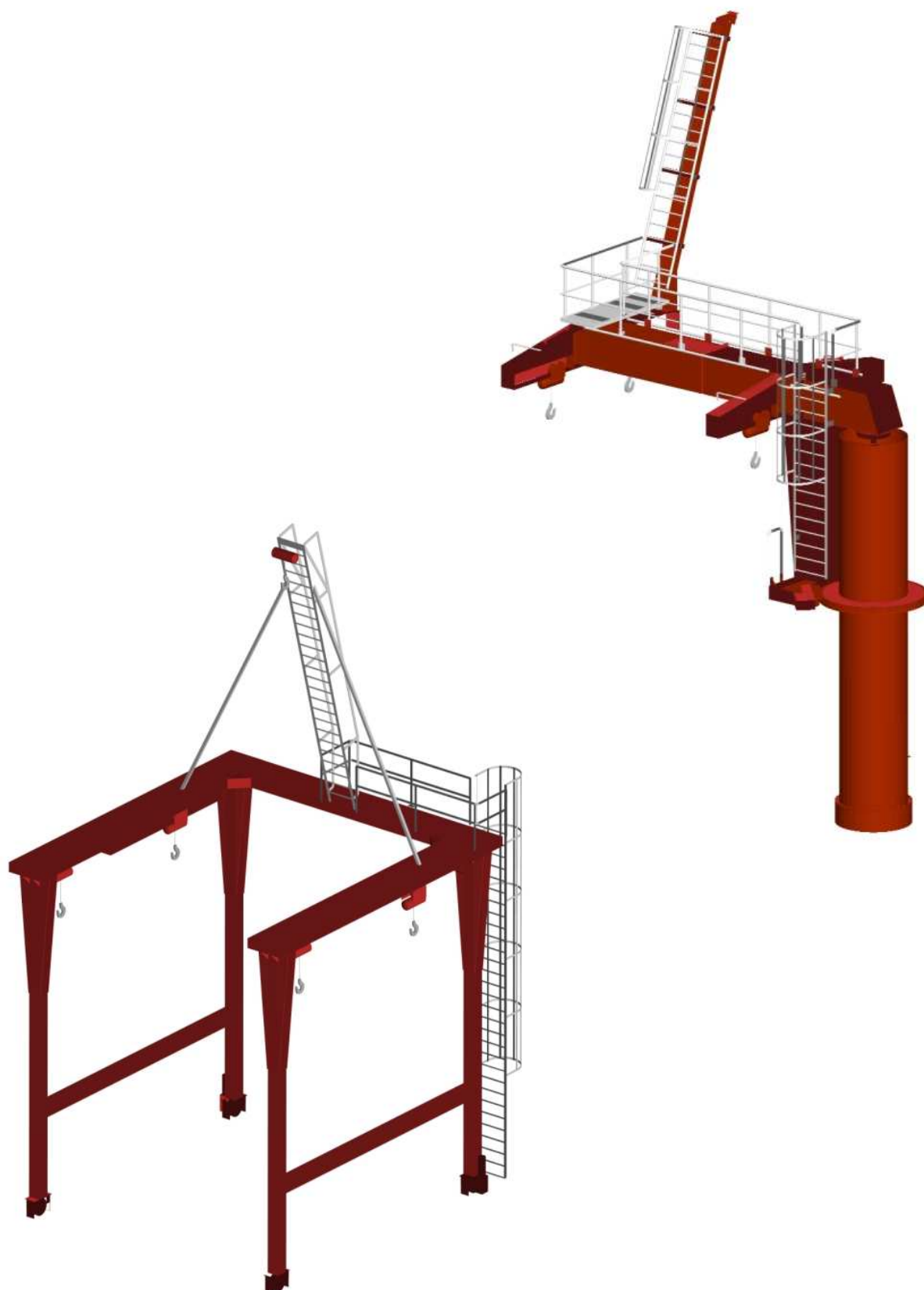

Handkettingtakels

Merken en uitvoeringen o.a.:

- Lewis
- Liftikus
- Yale
- Verlinde

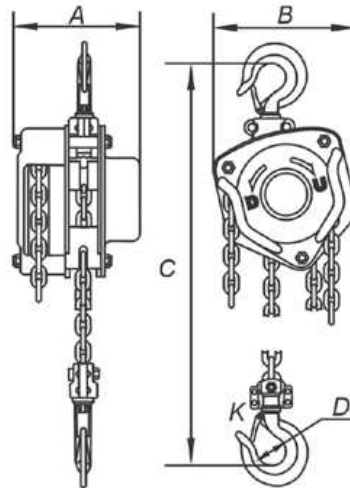

Rateltakels

Merken en uitvoeringen o.a.:

- Lewis
- Liftikus
- Yale
- Verlinde

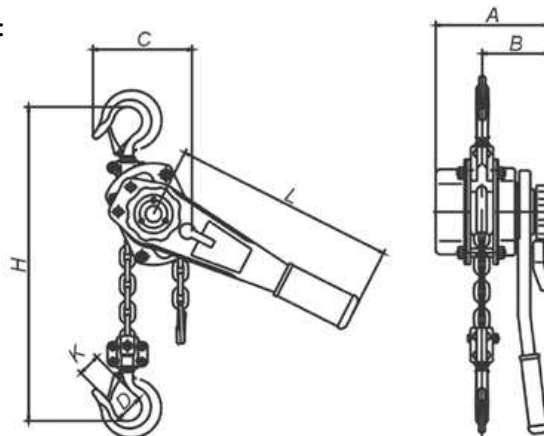

Duwloopkatten

Merken en uitvoeringen o.a.:

- Lewis
- Liftikus
- Yale
- Verlinde

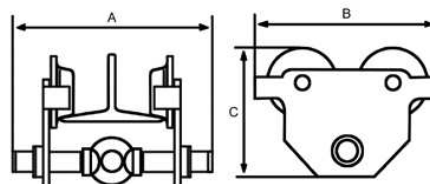

Balkenklemmen

Merken en uitvoeringen o.a.:

- Lewis
- Liftikus
- Yale
- Verlinde

